

Datenblatt AKF Kunststoff-Dreh-/Kippfenster

SF 100

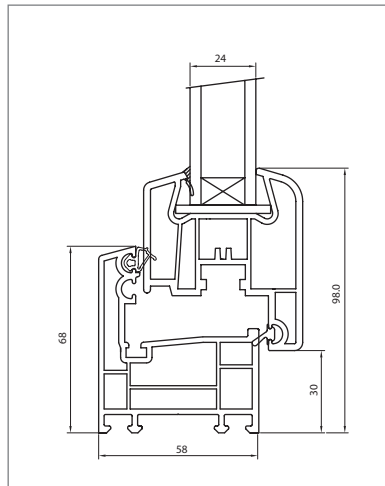

Produktbeschreibung

- Kunststoff-Dreh-/Kippfenster
- 3-Kammerprofil, flächenversetzt
- verdeckt liegender Markenbeschlag Siegenia-Aubi
- Ansichtsbreite 98 mm (Flügel+Blendrahmen)
- Isolierverglasung Ug 1,1 W/(m²K)
- Farbe weiß
- ohne Stahlarmierung
- Glasflügel ohne Glasleiste

Profine, KBE 70 AD

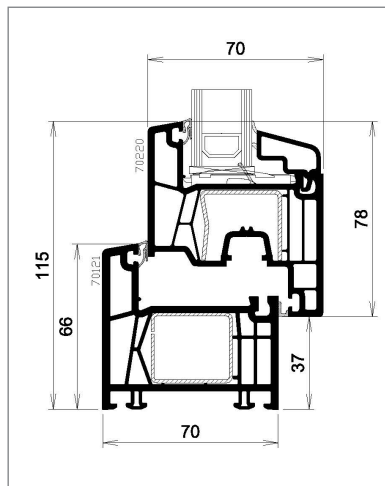

Produktbeschreibung

- Kunststoff-Dreh-/Kippfenster
- 5-Kammerprofil, flächenversetzt
- Stahlarmierung nach statischen Erfordernissen
- verdeckt liegender Markenbeschlag Siegenia-Aubi
- Ansichtsbreite 115 mm (Flügel+Blendrahmen)
- doppelte Anschlagdichtung
- Isolierverglasung Ug 1,1 W/(m²K)
- Dekorfarben: Anthrazit, Nussbaum, Golden Oak, Sapeli (Mahagoni)

AKF Systemelemente GmbH

Zweinfurter Str. 10
 04827 Gerichshain/Leipzig
 Tel. +49 34292 60-170
 Fax +49 34292 60-175
 kontakt@akf-systemelemente.de
 www.akf-systemelemente.de